

CHESTERWALL

СТЁГАННЫЕ ОБОИ / ИЗГОЛОВЬЕ

МЕТОДИЧЕСКОЕ ПОСОБИЕ
ПО СТЁГАННЫМ ОБОЯМ

(для отделов продаж)

2021

В этом пособии собрана необходимая техническая информация для продаж стёганных обоев и даны ответы на наиболее часто встречающиеся вопросы покупателей.

I. МАТЕРИАЛЫ, СОСТАВ

НИЖНИЙ СЛОЙ

Хлопчатобумажная бязь. Только этот материал позволяет клеить объемные полотна на любую высоту и, при необходимости, без остатка демонтировать их со стен.

ВНУТРЕННИЙ СЛОЙ

Поролон с определенными показателями жесткости и плотности. Эти показатели обеспечивают хорошую упругость материала, плотность натяжения верхнего слоя вокруг объемных фигур рисунков и сохранение четкой формы объемных фигур. Заказывается на крупном российском предприятии специально под наше производство.

ВЕРХНИЙ СЛОЙ

Экокожа – в составе нет ПВХ, а есть ПУ (полиуретан) и х/б основа, именно это позволяет относить эту искусственную кожу к категории экокожи. Показатели Мартиндейла от 25 000 до 80 000 циклов.

Бархат – мебельный бархат, 100 % полиэстер, показатели Мартиндейла 65 000 циклов.

Мы используем поролон толщиной 10 мм и 20 мм. Толщина готового изделия зависит от выбранного дизайна и насыщенности рисунка стежки. Крупные дизайны выполняются на толщине 20 мм, средние и мелкие – на толщине 10 мм. Чем гуще рисунок стежки, тем тоньше получается стёганое полотно.

Наличие в изделиях поролона, а также мягкая фигурная поверхность обеспечивают свойства звукоизоляции, звукопоглощения и термоизоляции, что подтверждено Техническим отчетом по результатам исследований акустической лаборатории МГТУ им. Баумана.

Коллекция Chesterwall выполнена в 30 цветах экокожи.

Коллекция Chesterwall Textile выполнена в 36 цветах бархата.

Для стежки использована высокопрочная нить, цвет которой подобран к верхнему покрытию и не может быть изменен.

ВОПРОС: Есть ли возможность изготовления из материала заказчика?

ОТВЕТ: Нет, т.к. есть определенная сложность в комбинации всех слоев вместе в процессе стежки и получение при этом качественного результата. В отличие от стежки на синтепоне (покрывала), при которой рыхлость, мягкость, складчатость верхнего слоя – это норма, стежка на толстом поролоне должна иметь четкую «посадку» верхнего слоя на объемные фигуры рисунка (без складок, морщин и заминов). Наши материалы отобраны в результате длительного тестирования. Отрегулировано все: от толщины ниток и игл, до натяжения каждого материала в машине. По этим же причинам мы не берем в работу чужие дизайны.

ВОПРОС: Можно ли купить отдельно материалы на отрез или рулоном – поролон, экокожу, бархат?

ОТВЕТ: Мы закупаем эти материалы только под производство, отдельно они не продаются.

II. РАЗМЕРЫ СТЁГАННЫХ ОБОЕВ

Мы производим изделия в 3-х вариантах:

- 134 x 200 см, имеют стандартную комплектацию материалами для рамки под указанный размер
- 134 x 270 см, имеют стандартную комплектацию материалами для рамки под указанный размер.
- заказ на метраж.

ВНИМАНИЕ! Метражные позиции заказываются строго от 3-х метров с шагом 10 см. Предельная длина одного рулона 10 метров. Комплектация материалами для рамки входит в метражный заказ, но осуществляется индивидуально по прилагаемой к заказу схеме с размерами. Т.е. «по умолчанию» рамку для метражных заказов производство не комплектует, а, при отсутствии, запрашивает разбивку и схему оклейки.

Если нужна длина изделия меньше 3-х метров, выбирайте варианты из 200 см, 270 см или 300 см. Свыше 300 см – заказ на метраж.

КАК РАССЧИТАТЬ НЕОБХОДИМЫЕ РАЗМЕРЫ

Есть два постоянных параметра – **ширина** и **длина**. При заказе изделий оперируйте именно этими параметрами.

Высота – переменный параметр, и его не нужно использовать. При вертикальной оклейке высотой становится длина, а при горизонтальной оклейке – высотой становится ширина.

И длина, и ширина стёганого полотна могут иметь **погрешность** от указанного размера в пределах **1-2 см**.

При расчете размеров изделия нужно учитывать прибавку на ширину внутренней части рамки (рейки). Т.е., если ширина полотна 130 см, то к ней можно добавить 4 см на рамку (с каждой стороны по 2 см). Таким образом, можно получить максимальную ширину готового изделия на стене – 134 см.

Уменьшить ширину несложно, нужно смонтировать рамку нужного размера и обрезать лишний материал полотна при помощи ножниц. Только срезать лучше не с одной стороны, а с двух, чтобы сохранить центровку (симметрию) рисунка.

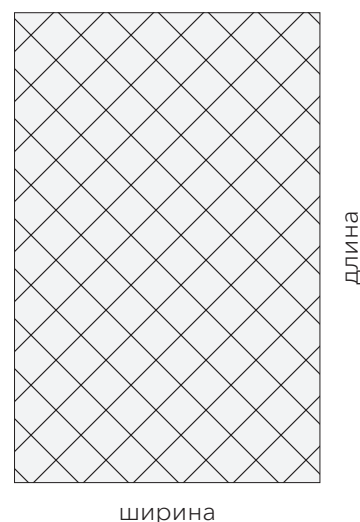

ВОПРОС: Как правильно рассчитать длину метражного заказа?

ОТВЕТ: Нужно сначала определиться с разбивкой по ширине оклеиваемой поверхности – получить количество полотен. Сложить длины всех полотен, заложить запас к каждому полотну на подгонку рисунка и выравнивание (т.е. как минимум раппорт на каждое полотно).

Стёганные обои позиционируются, как материал без раппорта, т.к. идеально, с точностью до миллиметров, как в обычных обоях, состыковать рисунок невозможно. И стык происходит через рамку. Но общее соответствие рисунка обязательно должно быть, следовательно, необходимо заложить запас на его подгонку.

ВОПРОС: Как правильно оформить углы?

ОТВЕТ: Переходы через углы обязательно оформляются через рамку с каждой стороны угла. Обогнуть внешний угол, или загнуть (прорезать) внутренний угол эстетично – невозможно, т.к. в первом случае получаются искажения объемных фигур и неровности, во втором случае – морщины и выпирающий на срезах поролон.

При заказе на метраж с очень длинным рулоном неудобно работать из-за его большого диаметра и веса (и при обработке на производстве, и при транспортировке, и при нарезке на объекте). Это еще одна причина, по которой нам нужна **схема поклейки**. Это позволит нам сделать разбивку на полотна уже на производстве, и на объект придут аккуратные коробки, укомплектованные материалами с учетом разбивки.

Ширину полотен мы отгружаем всегда стандартную. При необходимости ее уменьшения, подрезка полотна осуществляется на объекте.

III. КОМПЛЕКТАЦИЯ ИЗДЕЛИЙ

Для обоев с покрытием из **экокожи** в комплект со стёганым полотном входят:

- деревянные планки и рейки;
- саморезы для сборки рамки.



К СТЕНЕ РАМКА КРЕПИТСЯ НА САМОРЕЗЫ ИЛИ НА КЛЕЙ



СТЫКИ ПРИ МОНТАЖЕ ШПАКЛЮЮТСЯ



РАМКА ОКРАШИВАЕТСЯ

Для обоев с покрытием из **бархата** в комплект со стёганым полотном входят:

- деревянные планки и рейки, уже соединенные между собой (для стандартных изделий поперечный разрез этой конструкции имеет Г-образную форму);
- крепеж: металлические пластины для крепления рамки к стене, саморезы для крепления стыков длинных сторон (отверстия уже подготовлены) и для фиксации пластин к рамке;
- полоски бархата для обтягивания рамки.



К СТЕНЕ РАМКА КРЕПИТСЯ С ПОМОЩЬЮ МЕТАЛЛИЧЕСКИХ ПЛАСТИН НА САМОРЕЗЫ

Дерево для рамки имеет запас на запилы углов.

Для **короткой стороны** (ширины изделия) планки и рейки входят в комплект целиком (без стыка) – 140 см.

Для **длинных сторон** изделия планки и рейки входят в комплект со стыком (или стыковочным элементом). Это позволяет размещать все материалы в тубусе/коробке. И так может быть собрана любая необходимая длина от 200 см и более. Т.е. длинные стороны всегда сборные.

В рамке под покраску стыки шпаклюются, в рамке с обтягиванием их закрывает полоска материала.

Полоски для обтягивания рамки имеют ширину 11 см. Длина полосок соответствует длине сторон изделия с запасом на подгибку, максимальная длина – до 300 см. Это важно учитывать при заказе со сторонами больше 300 см, нужно указать желаемое место стыка полосок.

Например: Длина стороны 4,5 м. Можно выбрать стык посередине, и комплект полосок будет выглядеть как 2,35 + 2,35 м – с запасом на подгибку. Можно выбрать вариант стыка между 2,0 м и 2,5 м, комплект полосок будет 2,1 + 2,6 м и т.д.

Бархат имеет **направленность ворса** (ориентированную по длине полотна). Следовательно, нарезка полосок должна соответствовать направлению ворса на стёганом полотне. Это необходимо учитывать и при монтаже изделия. Иначе возникнет резкий разнотон между полотном и рамкой.

Для правильной комплектации метражного заказа полосками с учетом направления ворса нам также нужна разбивка и схема оклейки.

Направление ворса можно определить, проведя по материалу рукой в разные стороны. На полосках с обратной стороны для удобной ориентации направление отмечено стрелкой.

При вертикальной поклейке стёганых обоев ворс нужно ориентировать сверху вниз, при горизонтальной – от окна (от источника света).

Полоски с «поперечным» ворсом для короткой стороны (ширины изделия) не могут быть длиннее 1,4 м. При необходимости последовательного монтажа 2-х и более полотен, совмещенных длинными сторонами, по их коротким сторонам (по ширине) полоски будут монтироваться со стыками.

ВОПРОС: Можно ли укомплектовать изделия из экокожи полосками для обтягивания рамки?

ОТВЕТ: Да, за дополнительную плату. Выписывается в счете отдельным артикулом («Нарезка экокожи для рамки»). В таком случае в комплект к рамке будут прилагаться и крепежные пластины, так как обтянутая рамка может крепиться к стене только с их помощью.

ВОПРОС: Как рассчитать необходимое количество нарезки экокожи для рамки?

ОТВЕТ: Прибавить к длине каждой стороны изделия по 10 см на подгибку углов, сложить все длины, округлить до десятых.

ВОПРОС: Можно ли заказать комплектацию полосками экокожи или бархата другого цвета, не соответствующего цвету стёганого полотна?

ОТВЕТ: Да, можно выбрать любой цвет из цветовой палитры стёганных обоев (30 цветов экокожи, 36 цветов бархата). Указать это при заказе.

ВОПРОС: Можно ли уменьшить ширину деталей рамки?

ОТВЕТ: Нет, нами выбран минимальный размер, обеспечивающий заправку края стёганого полотна и надежное крепление к стене. Уменьшение ширины рамки может привести к вспучиванию ее края (стёганный материал оказывает давление на рамку) или выходу края стёганого материала из-под рамки.

ВОПРОС: Можно ли увеличить ширину деталей рамки? Как при этом получить более широкие полоски для обтягивания?

ОТВЕТ: Это возможно, но деревянные элементы необходимо будет приобрести самостоятельно, с обязательным учетом правильных пропорций: ширина верхней планки должна быть больше ширины рейки минимум на 1,5-2,0 см – для заправки края стёганого полотна и максимум в половину – для устойчивости. При этом толщина рейки должна оставаться в пределах 1,0-1,5 см. Возможно, придется подбирать самостоятельно крепежные пластины, большей длины. По ширине полосок необходимо сделать запрос на производство, указав планируемую ширину рамки. Мы рассчитаем возможность использования имеющейся ширины полосок, или укажем необходимую и стоимость доплаты. При заказе нужно будет указать расчетную ширину.

ВОПРОС: Какую лепнину можно использовать для обрамления стёганого полотна?

ОТВЕТ: Только те варианты, где есть необходимый для заправки края полотна зазор (глубиной 1,5 см и высотой 1,0 – 1,5 см).

ВОПРОС: Как сделать стык полосок на рамке?

ОТВЕТ: Стык делается либо непосредственно совмещением краев полосок (без нахлеста), либо методом «прорезания» для тех, кто умеет его применять на обычных обоях. И в том, и в другом случае стык малозаметен. А на бархате практически не виден.

ВОПРОС: Как правильно стыковать полотна между собой?

ОТВЕТ: Возможно два варианта:

1) Каждое полотно обрамить «своей» рамкой. Тогда на месте стыка полотен будет рядом две детали рамки. В некоторых случаях это необходимо – например, в углах. Детали для обрамления краев рамки имеют в разрезе Г-образную форму.

2) При стыке полотен на ровной стене лучше это делать через одну общую деталь рамки. Такая деталь в разрезе имеет Т-образную форму. При заказе метражных позиций, мы комплектуем изделия Г-образными и Т-образными деталями, согласно схеме оклейки.

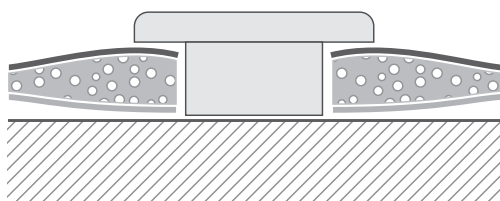

Т-ОБРАЗНАЯ ДЕТАЛЬ

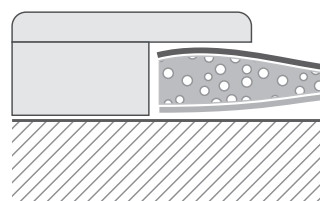

Г-ОБРАЗНАЯ ДЕТАЛЬ

IV. РАБОТА С КАТАЛОГОМ, ВЫБОР ДИЗАЙНОВ

Любой из предложенных в каталоге дизайнов может быть выполнен в покрытии из экокожи или из бархата. Все дизайны делятся на универсальные, реверсивные и неревверсивные.

УНИВЕРСАЛЬНЫЕ

Визуально идентичные при вертикальной и горизонтальной поклейке. К ним относится большинство дизайнов Chesterwall.



75 мм

Amulet 1 см

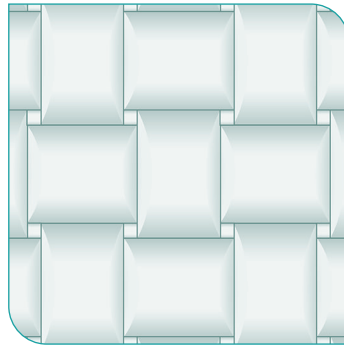

85 мм

Canvas 2 см

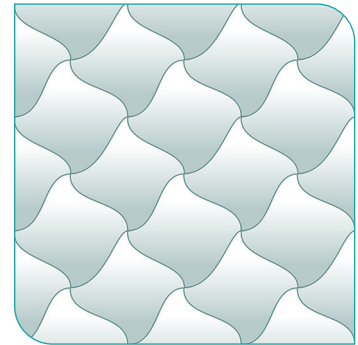

75 мм

Clover 1 см

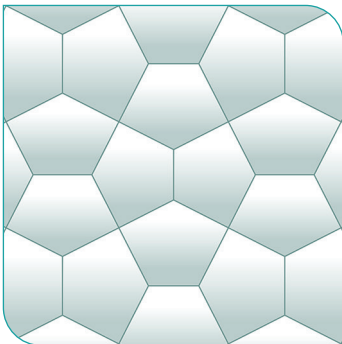

147 мм

Cosmos 2 см

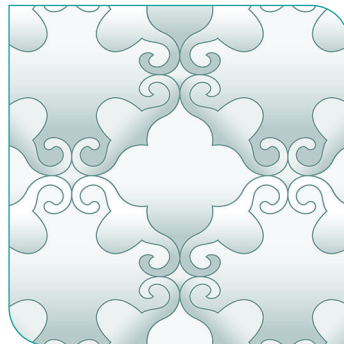

140 мм

Damask 2 см

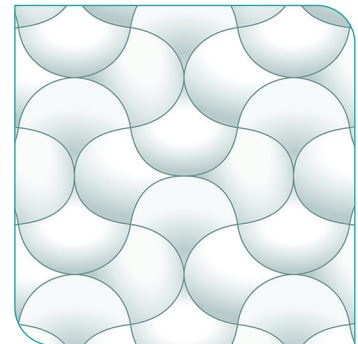

130 мм

Elegant 1 см

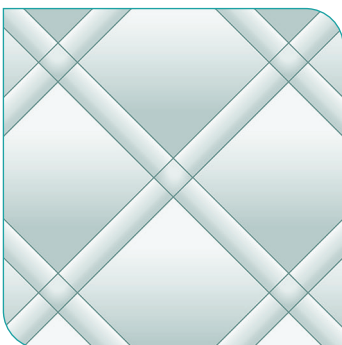

165 мм

Plaid 2 см

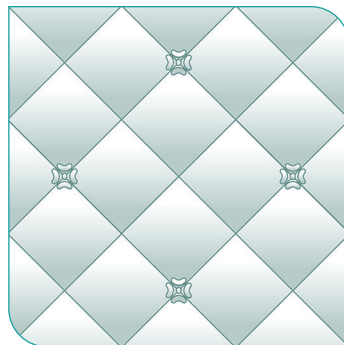

75 мм

Prince 1 см

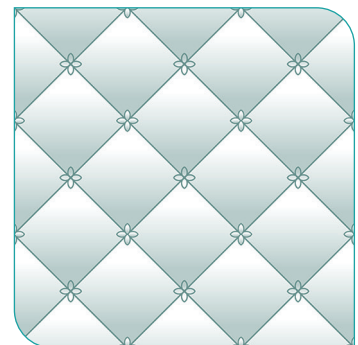

75 мм

Princess 1 см

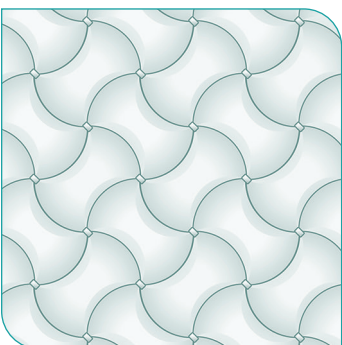

70 мм

Puzzle 1 см

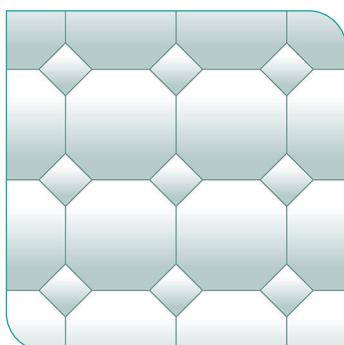

73 мм

Respect 2 см

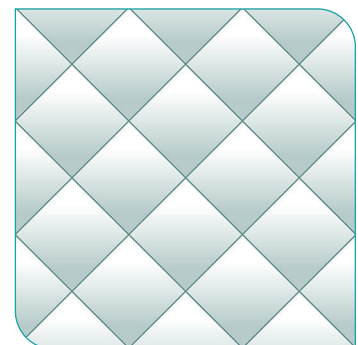

75 мм

Rhombus mini 1 см

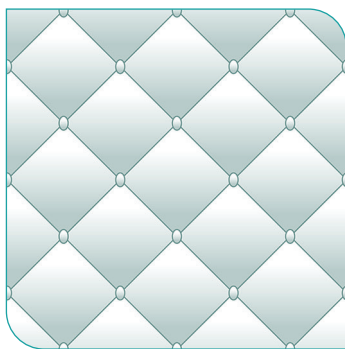

Royal 2 см

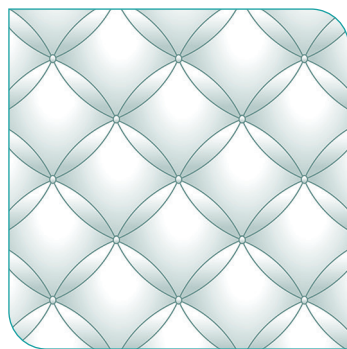

Solar 1 см

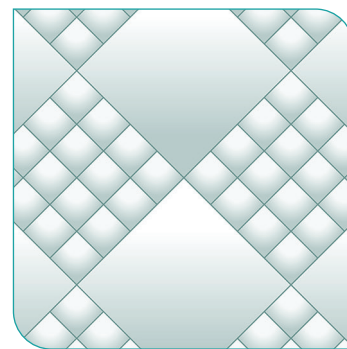

Waffles 2 см



РЕВЕРСИВНЫЕ

Визуально изменяются при смене направления поклейки. Дублиеры этих дизайнов развернуты на 90 градусов и обозначены буквой R. Это дизайны Modern (Modern R) и Ardeco (Ardeco R)

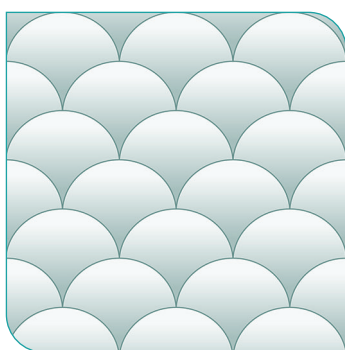

Ardeco / Ardeco R 2 см

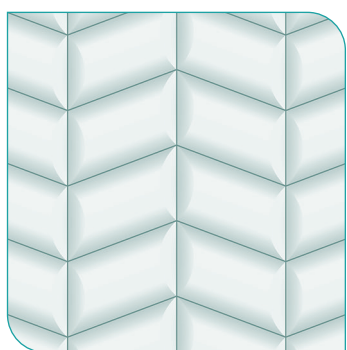

Modern / Modern R 2 см

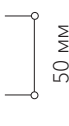

ИЗГОЛОВЬЕ/ГОРИЗОНТАЛЬНОЕ ИСПОЛЬЗОВАНИЕ



Modern R
Ardeco R

Для горизонтальной поклейки используются дизайны Ardeco R и Modern R.

ВЕРТИКАЛЬНОЕ ИСПОЛЬЗОВАНИЕ

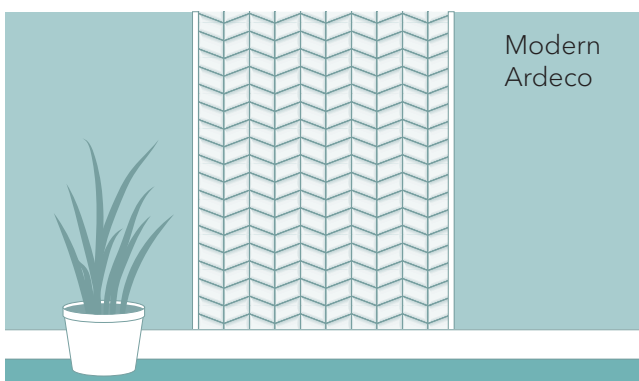

Modern
Ardeco

Для вертикальной поклейки используются дизайны Ardeco и Modern.

НЕРЕВЕРСИВНЫЕ

Выглядят по-разному при горизонтальной и вертикальной оклейке, но не могут быть развернуты при производстве. Дизайны Bamboo, Honeycomb, Honeycomb mini, Honey.

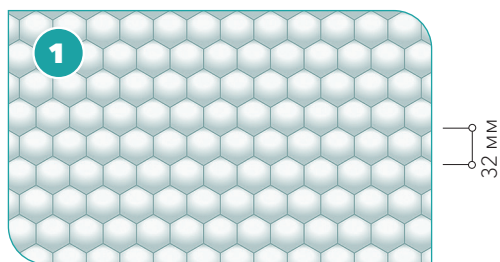

Honey

1 см

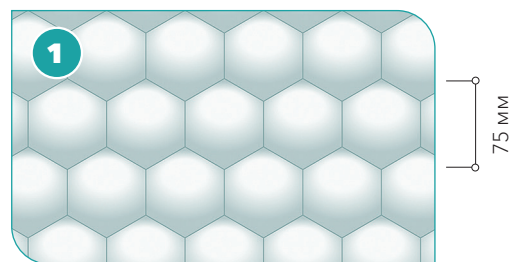
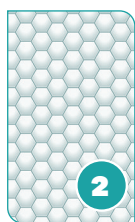

Honeycomb mini

1 см

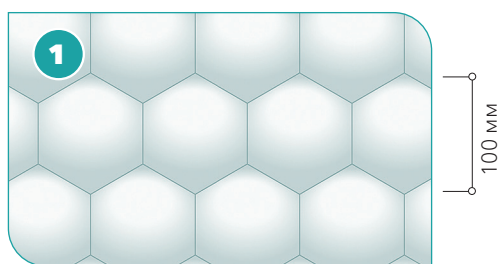

Honeycomb

2 см

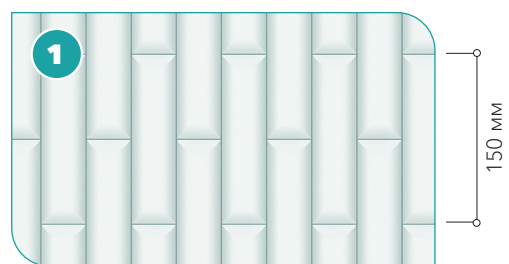

Bamboo

2 см

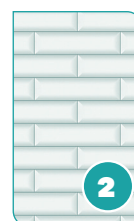

ИЗГОЛОВЬЕ/ГОРИЗОНТАЛЬНОЕ ИСПОЛЬЗОВАНИЕ



1 вид при горизонтальном использовании (оклейка изголовий, бордюров)

2 вид при вертикальном использовании (оклейка стен, ниш)

ВЕРТИКАЛЬНОЕ ИСПОЛЬЗОВАНИЕ

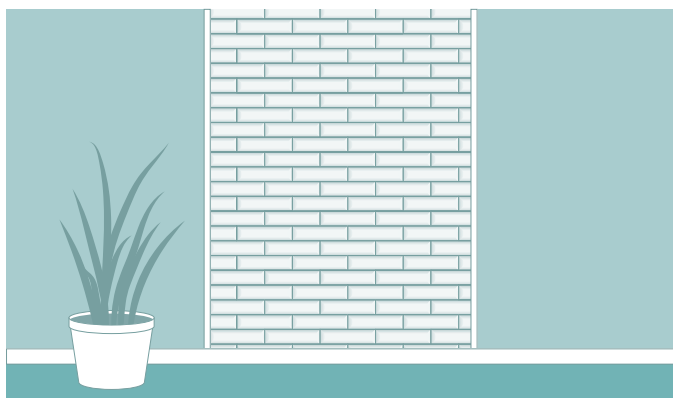

V. АРТИКУЛЫ

Артикул стёганных обоев включает в себя информацию по толщине, дизайну, цвету и длине изделия.

Первые две цифры – толщина (10 или 20 мм), затем три цифры – дизайн, следующие три цифры – цвет, последние две цифры – размер (20 – 200 см, 27 – 270 см и 00 – метражная позиция).

Толщина «привязана» к дизайну и изменить ее нельзя. Более крупные дизайны – на более толстом поролоне.

Цвет экокожи всегда начинается с «0..» – 001 и т.д. до 030, а цвет бархата с «1..» – 101 и т.д. до 136.



Цена изделия зависит от:

- материала верхнего слоя (бархат или экокожа)
- толщины поролона (10 мм или 20 мм)
- длины изделия

Цена НЕ зависит от:

- цвета выбранного материала верхнего покрытия
- дизайна (в пределах выбранной толщины)

VI. УПАКОВКА

Обои из экокожи 200 и 270 см длиной упакованы в тубусы. Некоторые (объемные) артикулы и метражные изделия из экокожи упакованы в коробки. Размер тубуса 254 x 1450 мм

Обои из бархата всегда поставляются в коробках. Внутри коробки стёганое полотно намотано на втулку и зафиксировано ложементами. Коробки в двух размерах: 350 x 350 x 1500 мм и 560 x 560 x 1500 мм

Вся комплектация для рамки находится внутри упаковки.

Тубусы должны храниться и транспортироваться строго вертикально. Коробки должны храниться и транспортироваться строго горизонтально.

Вес тубуса/коробки со стандартными изделиями примерно 7-8 кг.

VII. СРОКИ ПРОИЗВОДСТВА

Срок производства 7 дней с момента получения производством заявки от менеджера.

Возможность выполнения срочного заказа необходимо предварительно согласовать.

VIII. ЗАКАЗ ОБРАЗЦОВ

Образцы стёганных обоев можно заказать через службу доставки **Simple Sample Service**.

Артикул образцов «Образец Chesterwall (размер A4)», а дизайн и цвет выбираются в графе Характеристики.

Пример: 008-123 или 017-127

Если нужного образца нет в наличии, его можно заказать. Срок производства 1-3 дня.

IX. ДОПОЛНИТЕЛЬНАЯ ИНФОРМАЦИЯ

ВОПРОС: Какой клей лучше применять для стёганных обоев?

ОТВЕТ: Любой обойный клей для тяжелых обоев. Для вертикальной поклейки и для поклейки на потолок рекомендуем применять Quelyd Murale или Semin Murale – готовый клей в ведрах. Эти клеи гарантируют быструю и качественную поклейку при любых высотах полотен.

ВОПРОС: Можно ли применять стёганные обои для обивки мебели?

ОТВЕТ: Стёганные обои разрабатывались, как материал для стен. Мы не можем гарантировать качественный результат при применении их в других сферах. Материал с толщиной поролона 20 мм скорее всего невозможно будет ровно подогнуть по краям. Материал толщиной 10 мм может быть и получится применить в обивке мебели. Чем гуще стежка, тем тоньше материал, тем легче подгибать края и углы.

ВОПРОС: Как ухаживать за стёганными обоями? Особенно за бархатом?

ОТВЕТ: Стёганные обои можно чистить пылесосом. Если возникнет необходимость удалить какие-либо загрязнения, то протереть влажной губкой (намочить и отжать) с небольшим количеством жидкого мыла или мягкого моющего средства для посуды. Затем протереть чистой влажной губкой и промокнуть сухими салфетками. Покрытие из бархата необыкновенно практично в уходе – пролитые жидкости практически не впитываются в него, стекая с поверхности. А если загрязнение все-таки произошло, то можно без следа удалить чай, кофе, шариковую ручку и др. серьезные загрязнения, указанным выше способом – отмыть влажной губкой с жидким мылом, подсушить салфетками и расчесать ворс щеткой 2-3 раза в процессе высыхания.

ВОПРОС: Как монтировать стёганные обои вокруг дверей, окон, ниш?

ОТВЕТ: Двери, окна, края ниш нужно также обходить по контуру рамкой. По прилагаемой вами к заказу схеме оклейки (с размерами) мы укомплектуем заказ рейками и полосками, необходимыми для обрамления.

Если в помещении, на месте планируемой поклейки стёганных обоев, присутствуют кондиционеры, вентиляционные отверстия и т.д., и край стёганого материала не может быть заправлен под них, укажите это, потребуются материалы и для их обхода рамкой.

Под розетки, выключатели в материале вырезаются отверстия (ножницами), а края среза будут закрыты накладной декоративной частью розетки, выключателя.

Вешалки, крючки, бра устанавливаются непосредственно на поверхность обоев и прикручиваются саморезами.

Под выход труб (батарея центрального отопления) также прорезается отверстие, края которого можно закрыть круглой накладкой, применяемой в санузлах для этих же целей (оформление отверстия в стене вокруг трубы, например, полотенцесушителя).

ВОПРОС: Как лучше сделать разбивку стѐганных обоев на поверхностях, не кратных их ширине?

ОТВЕТ: Покажем на конкретных примерах

ВАРИАНТЫ РАЗБИВКИ ВОКРУГ НИШИ

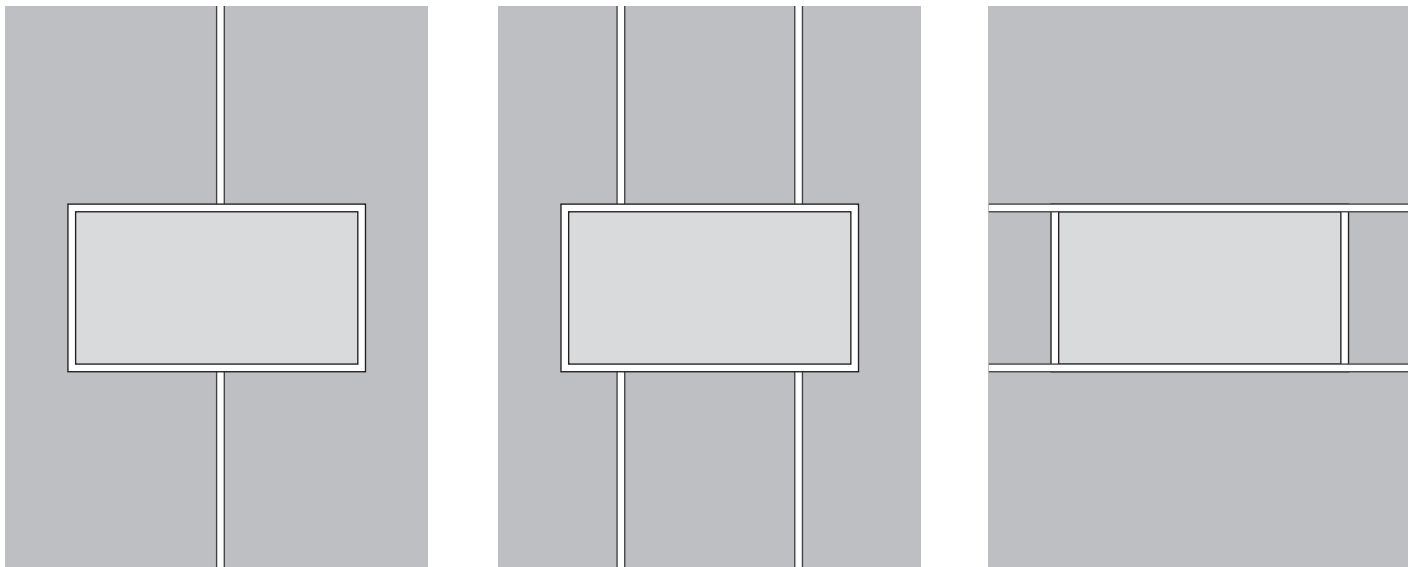

ВАРИАНТЫ РАЗБИВКИ ВЕРТИКАЛЬНОГО ИЗГОЛОВЬЯ



ВАРИАНТЫ РАЗБИВКИ ДЛЯ СТЕН

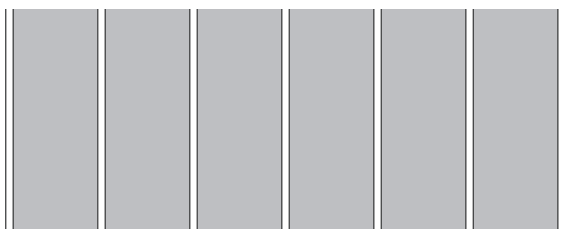

все полотна одинаковые (уменьшенные относительно своей ширины)



все полотна одинаковые с полной шириной, кроме последнего (за дверью или возле окна)

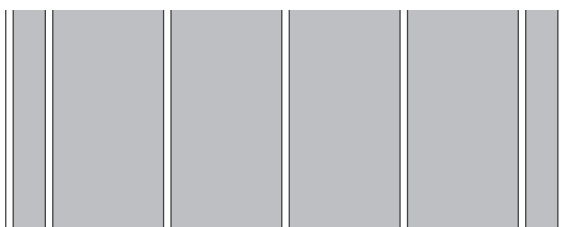

все полотна одинаковые с полной шириной, кроме самых крайних – симметрично

Х. КРАТКАЯ ИНСТРУКЦИЯ ПО МОНТАЖУ

ВНИМАНИЕ!

Перед извлечением рулона Chesterwall, удалите все скобы у крышки тубуса во избежание повреждения изделия!

Подготовьте стену к монтажу: очистите, выровняйте, обработайте грунтовкой.

Производите монтаж только в сухих помещениях без сквозняков при температуре 10-25°C и влажности не более 45%.



10-25°C

ЗОНЫ ПРИМЕНЕНИЯ

Стёганные обои предназначены для наклеивания и эксплуатации внутри помещений. Не предназначены для наклеивания в помещениях с повышенной влажностью (ванные комнаты, душевые) и повышенной температурой (бани).

НЕОБХОДИМЫЕ ИНСТРУМЕНТЫ



Строительный уровень

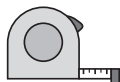

Рулетка



Ножницы

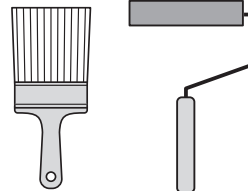

Кисточка и валик для нанесения клея



Ведро/лоток для клея

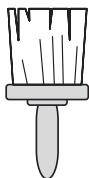

Кисть для краски

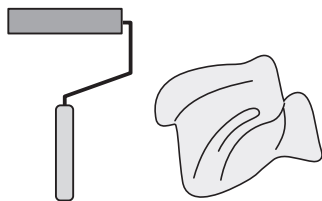

Чистый сухой валик или тряпка для разглаживания материала

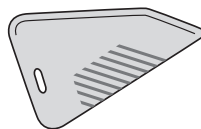

Пластиковый шпатель для заправления обоев под рамку



Строительный нож (при необходимости технологических разрезов под электрофурнитуру).



Отвес

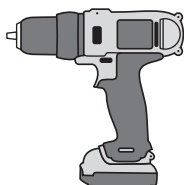

Шурупверт (при использовании саморезов)

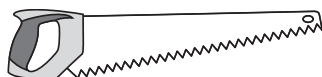

Ножовка для запиливания реек

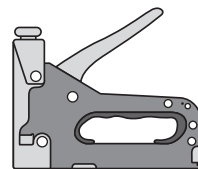

Степлер строительный



Скобы для степлера 6 мм

МОНТАЖ РАМКИ ПОД ПОКРАСКУ

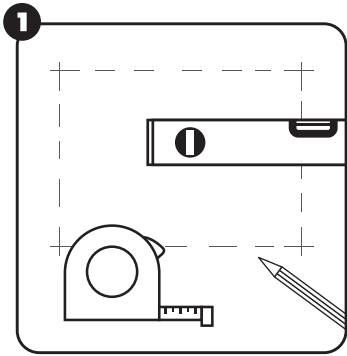

Сделайте разметку на стене при помощи рулетки и строительного уровня.

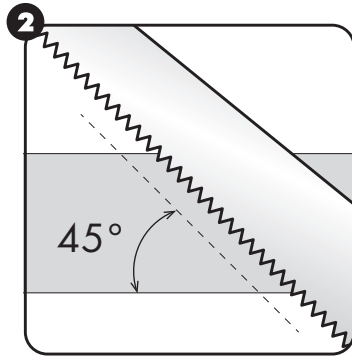

Подготовьте детали для будущей рамки, сделав запилы на планках для угловых стыков под 45°.



Зафиксируйте рамку на стене при помощи монтажного клея в следующем порядке: сначала внутренняя рейка-брусочек, потом верхняя планка. При желании используйте саморезы или гвозди.

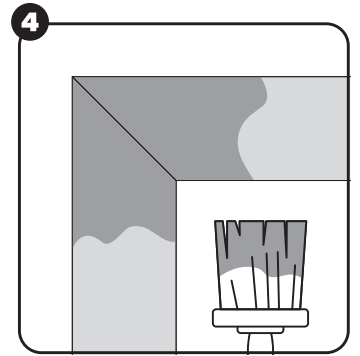

Окрасьте рамку в нужный цвет. Перед окрашиванием нужно зашпаклевать стыки деталей рамки и шляпки саморезов.

Время высыхания после поклейки и окрашивания



ТОРЦЕВАЯ РАМКА

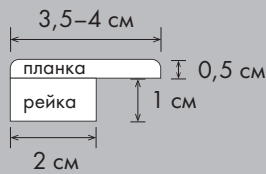

внешняя сторона рамки

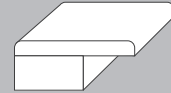

внутренняя сторона рамки

МОНТАЖ РАМКИ ПОД ОБТЯЖКУ БАРХАТОМ ИЛИ ЭКОКОЖЕЙ

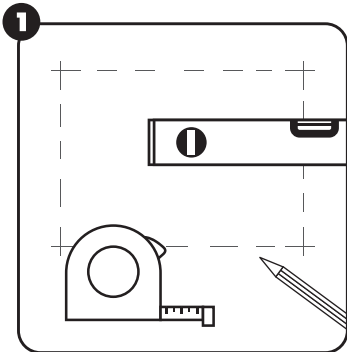

Сделайте разметку на стене при помощи рулетки и строительного уровня.

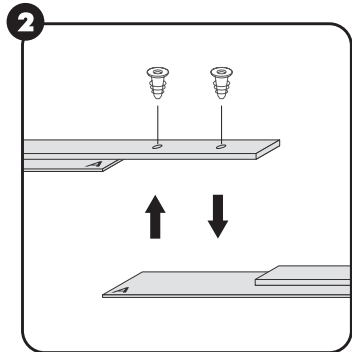

Соедините детали для длинных сторон рамки А+А, В+В. Закрутите саморезы в подготовленные отверстия.

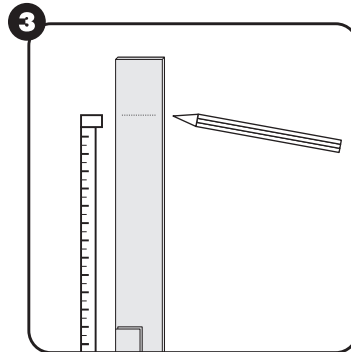

Отметьте на каждой детали необходимую длину. Ее можно определить так: длина стороны стеганого полотна, плюс 4-5 см. Или планируемые размеры по внешнему краю..

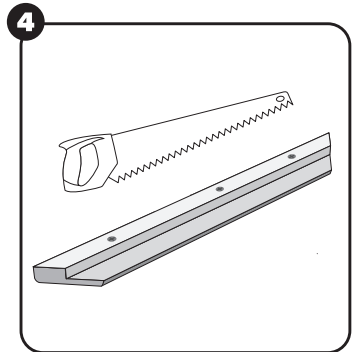

Сделайте запилы на планках для угловых стыков под 45°.

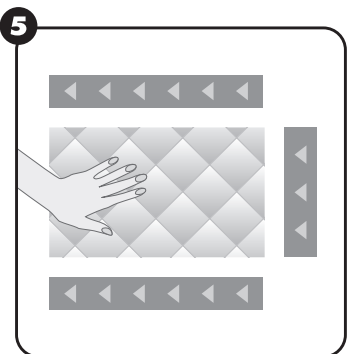

Распределите полоски бархата так, чтобы направление ворса совпадало с направлением на стеганом полотне. Оно обозначено стрелками на изнаночной стороне.

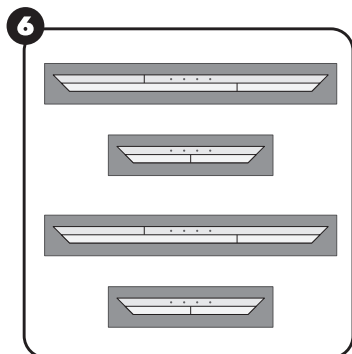

Распределите детали рамки по полоскам с учетом сторон изделия и направления ворса. Оставьте одинаковые излишки ткани с двух концов детали.

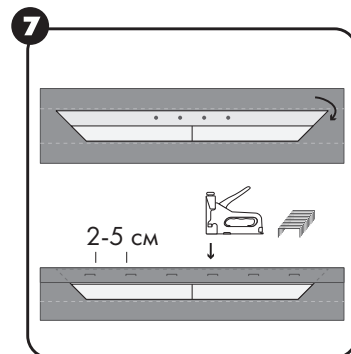

Оберните деталь, совместив край ткани и внутренний край рейки. Зафиксируйте степлером, располагая скобы через 2-5 см

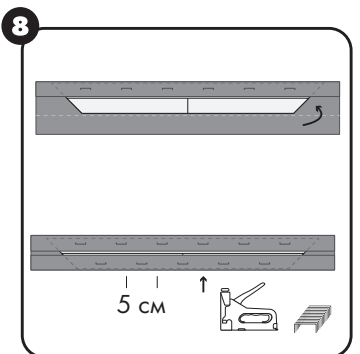

Заверните другой край ткани, натягивая его плотно на деталь, зафиксируйте степлером через примерно 5 см

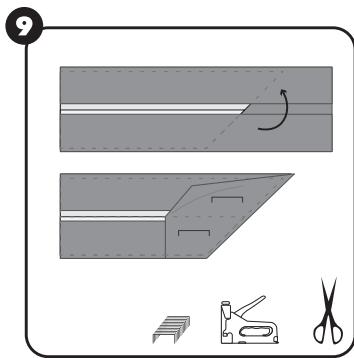

Оберните углы, заворачивая ткань по краям конвертиком и фиксируя степлером. Излишки отрежьте ножницами.

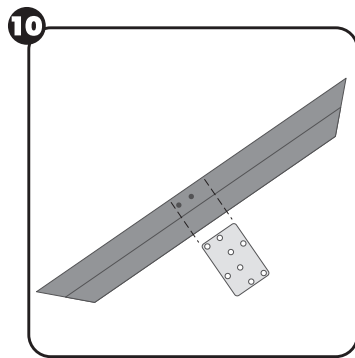

На внутренней стороне деталей рамки сделайте разметку под металлические крепежные пластины. Просверлите отверстия под саморезы

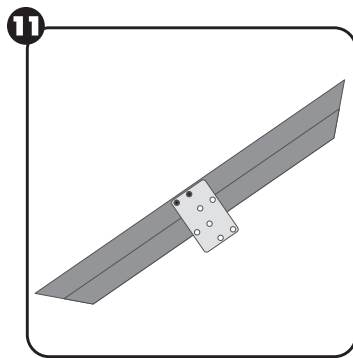

Приложите пластины, направляя их внутрь рамки, не выступая за внешний край. Закрепите их саморезами.

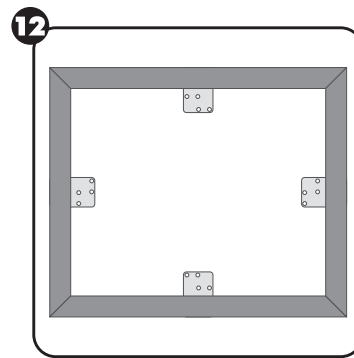

Зафиксируйте рамку на стене при помощи крепежных пластин

Пластины, при желании, можно углубить, сделав с помощью стамески выемку на планке до обтягивания ее тканью – это усилит прилегание к стене.

ГОРИЗОНТАЛЬНЫЙ МОНТАЖ СТЕГАННЫХ ОБОЕВ ДЛЯ ИЗГОЛОВИЙ, ТВ-ЗОН, ПАНЕЛЕЙ

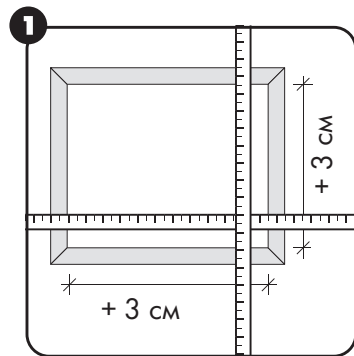

Измерьте внутренние размеры рамки от левого до правого края и от верха до низа. К полученным цифрам прибавьте по 3 см – это размеры для стёганого материала.

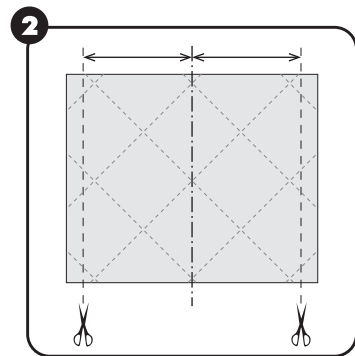

Положите стёганый материал лицевой стороной вниз на ровную поверхность, измерьте его и при необходимости обрежьте ножницами лишнее. Обрежьте материал с противоположных сторон для соблюдения центровки рисунка.



Подготовьте клей для тяжелых обоев согласно инструкции на упаковке.

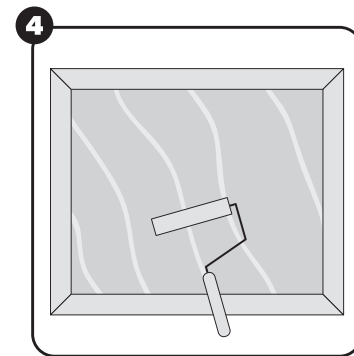

Нанесите клей для тяжелых обоев на стену внутри рамки валиком или кистью.

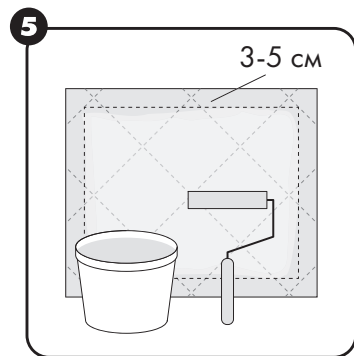

Нанесите клей для тяжелых обоев на стёганый материал с изнаночной стороны, густым равномерным слоем, отступив от каждого края на 3-5 см.

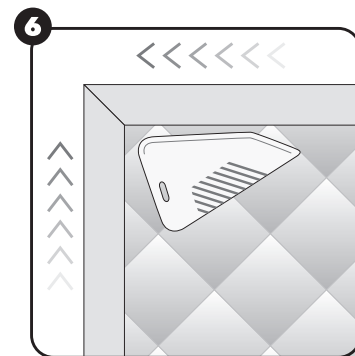

Прижмите стёганый материал внутрь рамки и начинайте заправлять края материала под рамку пластиковым обойным шпателем. Сначала заправьте верхнюю часть, потом боковые стороны. Плотно прижмите материал еще раз, пройдите по всей поверхности чистой сухой тряпкой или прокатайте ее сухим валиком. После этого заправьте в рамку нижний край обоев.

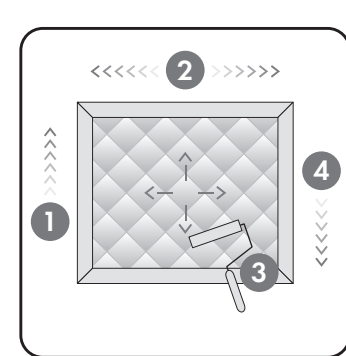

Проверьте направление рисунка строительным уровнем. При необходимости поправьте материал на стене подталкивающим движением ладоней.

Время высыхания после поклейки и окрашивания



ВАЖНО

При монтаже изделий из бархата необходимо учитывать направление ворса

ВЕРТИКАЛЬНЫЙ МОНТАЖ СТЕГАННЫХ ОБОЕВ ВО ВСЮ СТЕНУ

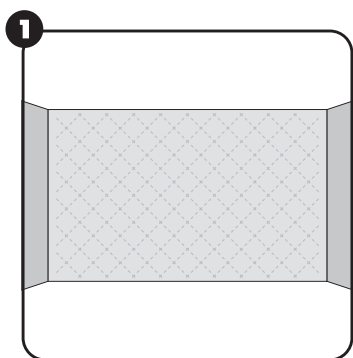

1 Определите будущее расположение полотен на стене.

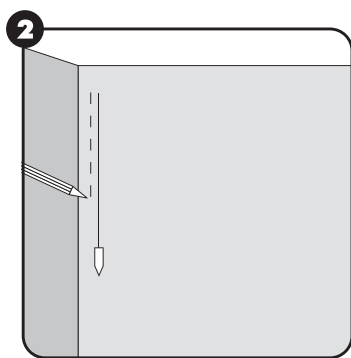

2 Отметьте по отвесу вертикальную линию, от которой начнется монтаж. Если монтаж начинается от угла помещения, проверьте его вертикальность с помощью отвеса.

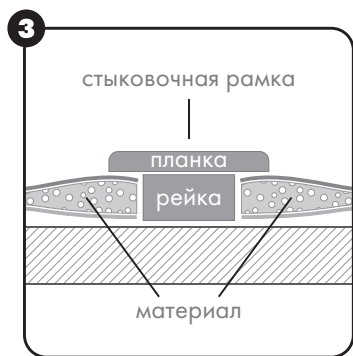

3 Полотна обоев будут соединяться между собой стыковочными рамками.

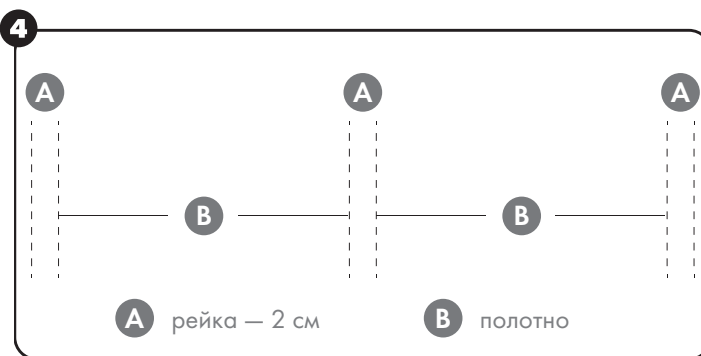

4 Сделайте разметку: от отмеченной линии отмерьте расстояние равное ширине стеганого полотна плюс 2 см, столько раз, сколько будет полотен (2 см – на торцевые или стыковочные рейки).

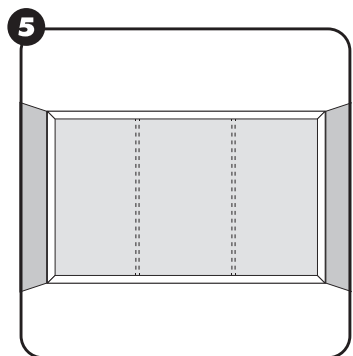

5 По периметру зоны оклейки смонтируйте общую рамку: верх, низ, право, лево.

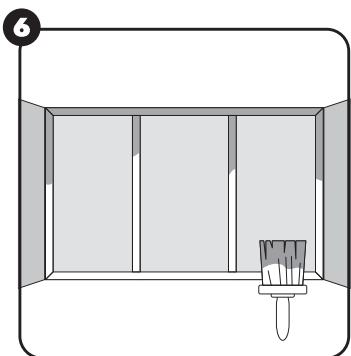

6 Смонтируйте стыковочные планки по аналогии с общей рамкой и окрасьте в нужный цвет.

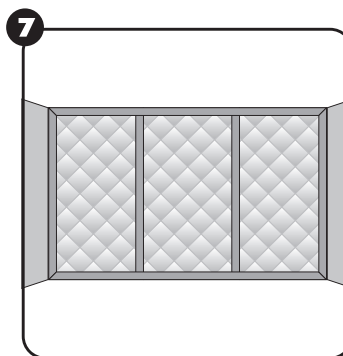

7 Наклейте стеганный материал способом, описанным в предыдущем разделе.

ВАЖНО

Высота полотна рассчитывается так же как в пункте 1 предыдущего раздела.

При монтаже изделий из бархата необходимо учитывать направление ворса